

# メガボックスカルバート

## 大型構造物のプレキャスト化への提案

(頂版・底版・側壁)をプレキャスト化したオールプレキャストボックスカルバート、プレキャスト部材を現場打ち部材と組み合わせたハーフプレキャストボックスカルバート、ハーフプレキャスト門型カルバートおよびハーフプレキャスト台形カルバートがあります。分割化された部材を現場にて組立て一体化し、大型構造物を構築します。また、PRC構造とすることで、部材の軽量化を図り、経済性の高い製品(トータルコストは現場打ち構造物とほぼ同等です)を御提案致します。

## プレキャスト化のメリット

- 1) 完全な品質管理で、品質は均一、安定
- 2) 現場管理の簡素化
- 3) 施工期間の大幅短縮
- 4) 人手(現場の熟練工・作業員)不足を解消
- 5) 社会環境に対する配慮
- 6) 設計・製造・工事を全てメーカーの責任施工

## 標準形状図

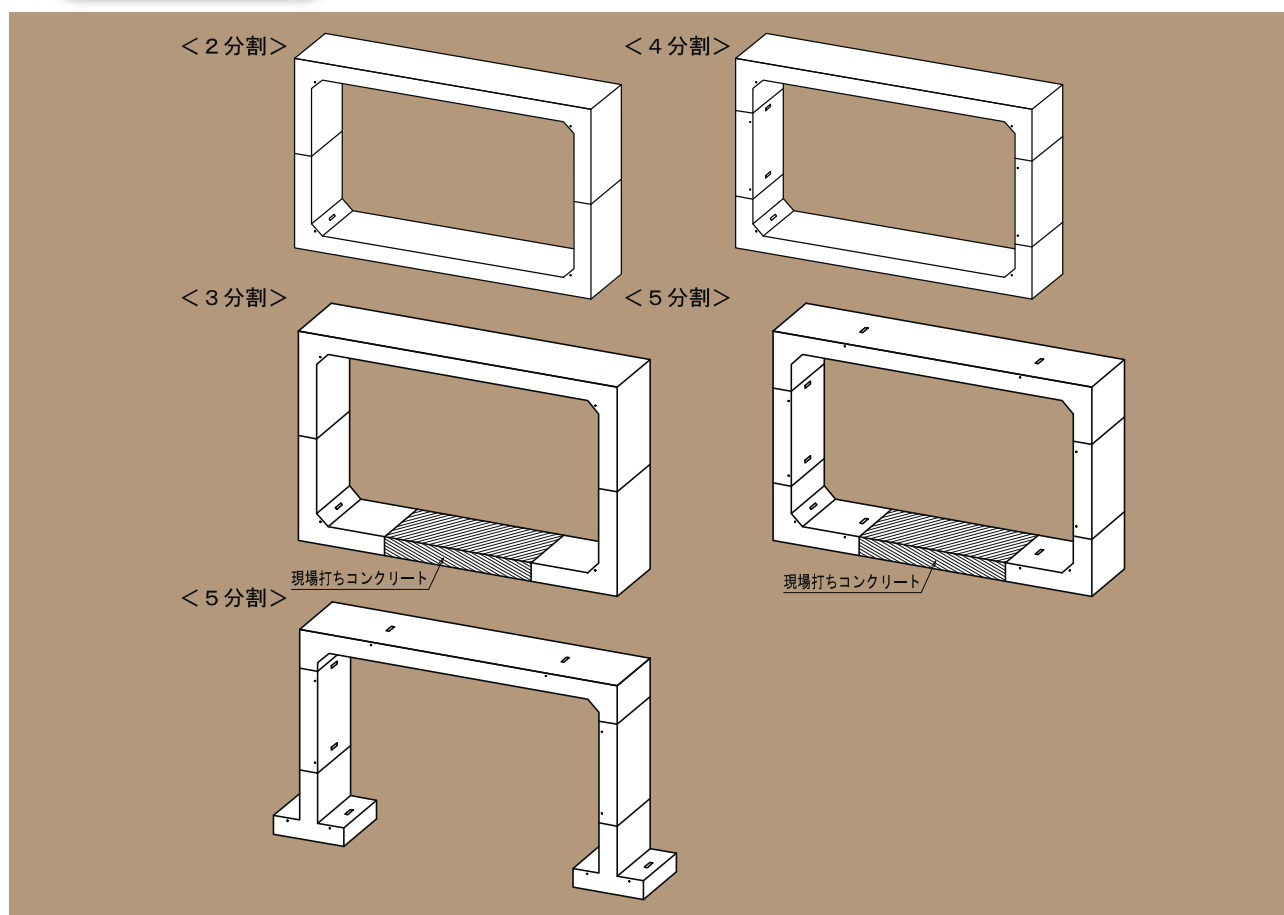

## 施工例

