

# アドホール

日本下水道協会下水道用資器材製造工場認定 認定番号 第124504号

(下水道用コンクリート製マンホール)

## 5号(内径2,200mm, I種・II種・III種)マンホール

### 構造標準図

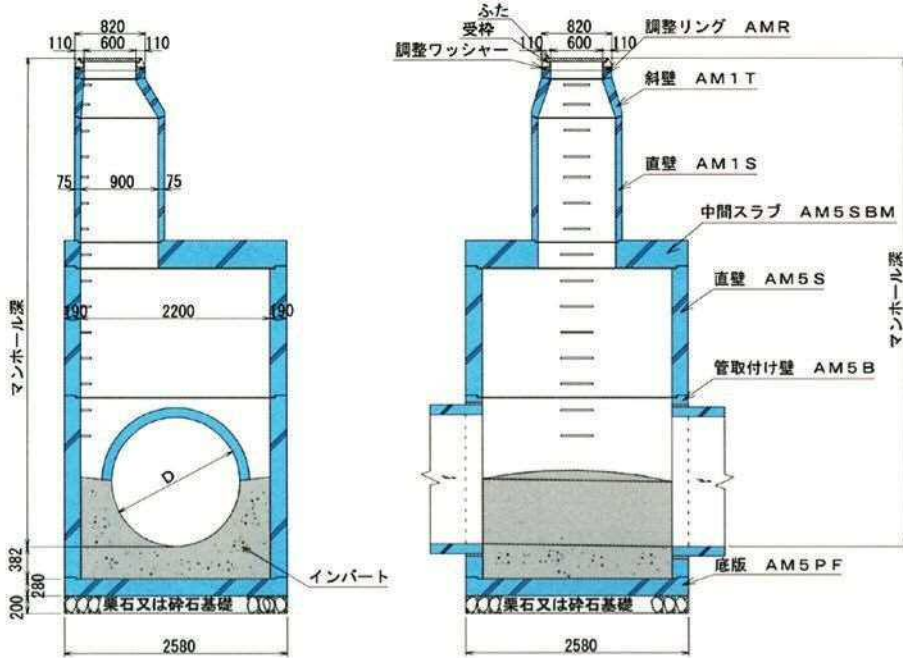

最大削孔径 φ 1840  
ヒューム管 φ 1500  
推進管 φ 1500

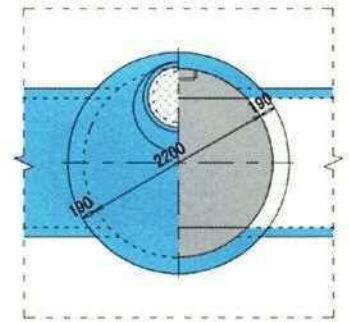

### 部材形状及継手部詳細図

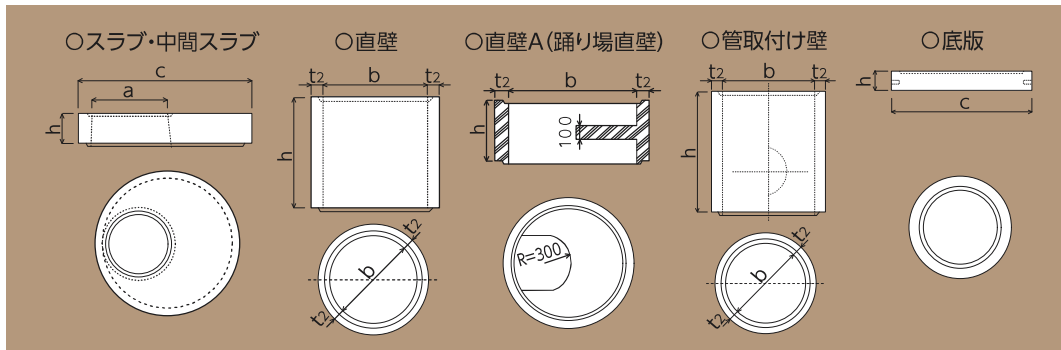

### 寸法表

単位: mm

部材	記号		a	b	c	h	t <sub>2</sub>	d <sub>1</sub>	d <sub>2</sub>	d <sub>3</sub>	d <sub>4</sub>	h <sub>2</sub>	h <sub>3</sub>	有効高さ	質量 (kg)
	固有記号	JSWAS													
中間スラブ	AM5SBM	CM5SBM	900	-	2580	295	-	28	7	48	12	23	20	300	3420
直壁	AM5S 90	CM5S	-	2200	-	900	190	53	9	48	12	32	20	900	3130
	1200					1200								4180	
	1500					1500								5230	
	1800					1800								6280	
	2100					2100								7330	
	2400					2400								8380	
直壁A	AM5SA 90	CM5S	-	2200	-	900	190	53	9	48	12	32	40	900	4360
管取付け壁	AM5B 90	CM5B	-	2200	-	900	190	53	9	48	12	32	20	900	3130
	1200					1200								4180	
	1500					1500								5230	
	1800					1800								6280	
	2100					2100								7330	
	2400					2400								8380	
底版	AM5PF	CM5P	-	-	2580	312	-	-	9	-	-	32	-	292	3670

- 5号マンホールは、I種及びII種とも同じ形状、寸法である。
- 下水道協会認定品は、I種およびII種まで、III種については、アドホール工業会規格品である。

組立マンホール